



Infographiste 2D/3D

Emmanuel GARNIER

Le Gouenard, Port Van Gogh
2, Quai Aulagnier
92600 Asnières sur Seine

36 ans

Permis A & B. Véhiculé

manu@singaii.com

<http://www.singaii.com>

06.12.81.46.03

Compétences

Définir le besoin client
Concevoir des environnements graphiques pertinents
Analyser les techniques à mettre en oeuvre
Réaliser graphismes, logotypes & animations
Expérimenter de nouvelles techniques graphiques

Connaissances techniques

2D: Photoshop, Illustrator

PAO: Xpress, Indesign

3D: 3D Studio Max, Realfow, Mudbox, Vray

Web: Dreamweaver, Flash, Action script (notions)

Montage: FinalCut, Premiere

Environnements: Mac & PC

Compositing: After Effects, Boujou

Expériences professionnelles

Infographiste Freelance (92)

depuis 2009

Création et réalisation de: sites et templates Web, motion graphisme 2D/3D, packaging 3D, logotypes

Film Factory (92)

2006 / 2008

Infographiste 2D/3D, Monteur truquiste

Réalisation d'effets et trucages 2D/3D sur diverses publicités audiovisuelles: Ducros, Merck, Jordan's. Storyboards, encarts Flash animés, sites web avec vidéos en ligne, maintenance informatique.

Dijon Tirage (21)

2006

Infographiste, Opérateur PAO

Création de logotypes, mise en page et façonnage de documents imprimés.

SIMU SA (70)

2004 / 2006

Infographiste PAO

Illustrations techniques en 3D isométrique, mise en page, création et exécution de catalogues et dépliants commerciaux, documentations techniques, PLV sur stand international.

CMVI, Cabinet Bompas (21)

2002 / 2003

Infographiste – Webmestre

Refonte de la charte graphique de la société, création et mise en place de thèmes graphiques et d'icônes pour le progiciel CabExpert®, site internet en interaction avec le progiciel éditeur en ligne de page HTML, outil prospect modulable.

Formations

2002/2003 Formation Infographie, attestation de compétence de niveau III (GRETA. Dijon)

1997/1999 BTS Informatique Industrielle (Lycée G.Eiffel. Dijon)

Langues lues parlées et écrites

Français – Anglais – Roumain

Réalisations personnelles

ARTags, Application en réalité augmentée sur mobile Android: Habillage graphique.
Chibis Bomba, Jeu vidéo sous licence Creative Common: textures et dépliés UVW.
Premier prix d'animation 3D au 5ème "Click on the net" de Vesoul.
Batucada (ensemble de percussions brésiliennes)
Illustrations, peintures, sculptures, photographies, environnements HDRI.

3D / Motion



Simulation de fluide. Artparty #2 Packaging 3D. Publicité audiovisuelle Swartz

Décor et modélisation. Studio Kabuki (2004)



Déplié UVW, Textures. Chibis Bomba (2008)

Motion graphisme. Projet personnel (2009)

2D / Web / Print



Template Web. Studio Amphore

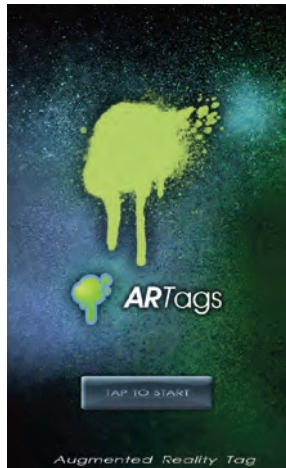

Interface, application Android ARTags (2010)

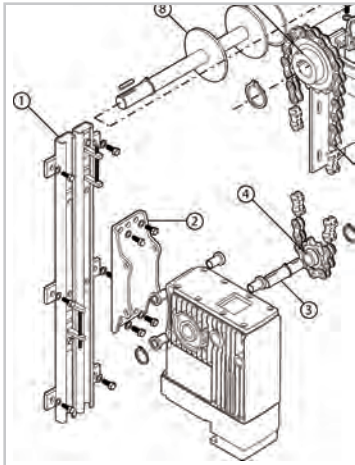
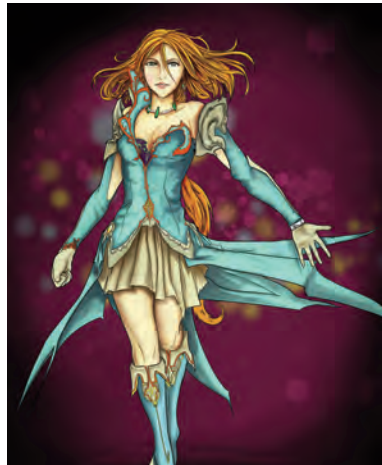

Illustration technique. SIMU SA



Flyer. Campagne Tassos



Colorisation. Exercice CGI Trainer

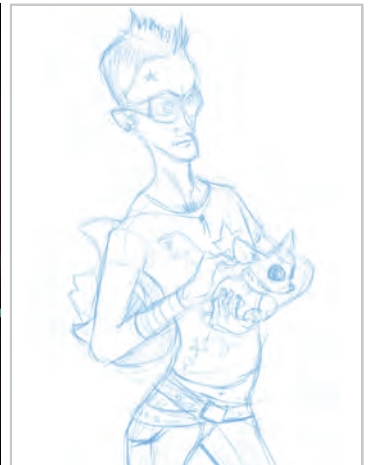

Crayonné. Projet personnel